

aiwa

STEREO TURNTABLE SYSTEM
GIRADISCOS ESTEREOFONICO

PX-E850_{H, HE, E, K}

OPERATING INSTRUCTIONS
BEDIENUNGSANLEITUNG
MODE D'EMPLOI
INSTRUCCIONES DE MANEJO
ISTRUZIONI PER L'USO
使用説明書

OWNER'S RECORD

For your convenience, record the model number and serial number (you will find them on the rear of your set) in the space provided below. Please refer to them when you contact your AIWA dealer in case of difficulty.

Model No.

Serial No.

WARNING

TO REDUCE THE RISK OF FIRE OR ELECTRIC SHOCK, DO NOT EXPOSE THIS APPLIANCE TO RAIN OR MOISTURE.

Note:

This product is manufactured to comply with the radio interference requirements of EEC directive 82/499/EEC.

Hinweis:

Dieses Produkt erfüllt die Anforderungen der EG-Richtlinie 82/499/EG.

Remarque:

Ce produit est conçu pour être conforme aux normes CEE relatives aux interférences radio (directive 82/499/CEE).

Nota:

Este producto cumple los requisitos de radiointerferencias de la normativa de la CEE 82/499/CEE.

Nota:

Questo apparecchio è stato prodotto in conformità alle norme della Direttiva CEE 82/499/CEE riguardante la soppressione di interferenze radio.

OBSERVERA

Sa länge som apparaten är ansluten till nätet flyter en svag ström genom densamma, även då den är avstängd. Om man under en längre tid ej har för avsikt att använda den, drag då ur nätkabeln.

BEMÆRK

Apparatet er stadig forbundet med lysnettet, så længe stikket er tilsluttet til stikkontakten, selv om afbryteren er slået fra. Hvis apparatet ikke bruges i længere tid, skal netledningen trækkes ud.

BESCHEINIGUNG DES HERSTELLERS:

- Hiermit wird bescheinigt, daß der Plattenspieler PX-E850 in Übereinstimmung mit den Bestimmungen der EG-Richtlinie 82/499/EWG funk-entstört ist.
AIWA Co., Ltd.

WARNING

(FOR USE IN THE UNITED KINGDOM)

This appliance is supplied with a fitted three pin mains plug. A 3 amp fuse is fitted in the plug.

Should the fuse need to be replaced, use a 3 amp fuse approved by ASTA or BSI to BS1362. When replacing the fuse, you must ensure that any removable fuse covers are correctly refitted.

If you should lose the fuse cover, please contact your nearest AIWA dealer.

DO NOT CUT OFF THE PLUG FROM THIS APPLIANCE. If the plug fitted is not suitable for the power points in your home, or the cable is too short to reach a power point, obtain an appropriate safety approved extension lead or adaptor. If in any doubt please consult a qualified electrician.

If the plug is cut off, remove the fuse and dispose of the plug immediately. **THERE IS A DANGER OF SEVERE ELECTRICAL SHOCK IF THE CUT OFF PLUG IS INSERTED INTO ANY 13 AMP SOCKET.**

If a new plug is to be fitted please ensure it contains a 3 amp fuse, otherwise the circuit should be protected by a 3 amp fuse at the distribution board.

IMPORTANT

The wires in the mains lead are coloured in accordance with the following code:

BLUE — NEUTRAL
BROWN — LIVE

As the colours of the wires in the mains lead of this appliance may not correspond with the colour markings identifying the terminals in your plug, proceed as follows:

The wire which is coloured BLUE must be connected to the terminal which is marked by the letter N or coloured BLACK.

The wire which is coloured BROWN must be connected to the terminal which is marked by the letter L or coloured RED.

DO NOT connect either the BLUE or BROWN wire of the mains lead to the earth terminal (marked with the letter E or by the earth symbol \perp or coloured GREEN or GREEN/YELLOW) of a three pin plug.

Precautions

On installation

Avoid placing the turntable:

- On slanting or vibratile places
- Near electrical appliances such as a television, hair dryer or fluorescent lamp
- Where is sunny, extremely cold or hot, dusty and very moist

On operating voltage

Before use, check that the rated voltage of your set matches the local voltage.

European model (PX-E850E)	230 V AC, 50 Hz
U.K. model (PX-E850K)	230 V – 240 V AC, 50 Hz
Models for other countries (PX-E850H, HE)	110 V – 127 V AC, 220 V – 240 V AC selectable, 50/60 Hz

On safety

- Unplug the unit when you do not intend to use it for a long time.
- When you disconnect the unit, pull out the cord by the plug and not by the cord itself.

On cleaning

- Before playing a record, clean the stylus with a soft brush from back to front. Do not touch the stylus with your finger. When you use a fluid stylus cleaner, make sure not to moisten the stylus too much.
- Clean the cabinet and dust cover periodically with a soft dry cloth. A mild detergent solution may be used, but never use strong solvents which can damage the surface.

Replacing the Stylus

Replace the stylus after approximately 400 hours of use. An AN-11 replacement stylus is available at your AIWA dealer. Handle this delicate stylus with care.

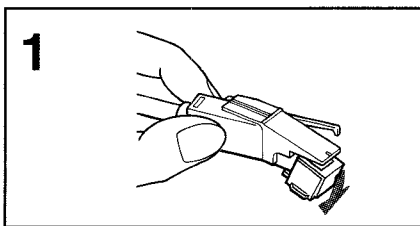

Zur Beachtung

Aufstellung

Der Plattenspieler darf an den folgenden Plätzen nicht aufgestellt werden:

- Auf schrägen Flächen oder Plätzen, die Vibrationen ausgesetzt sind
- Nahe elektrischen Geräten wie Fernsehern, Haartrocknern oder Leuchtstoffröhren
- Unter direkter Sonneneinstrahlung, an sehr kalten, sehr warmen, staubigen und feuchten Plätzen

Netzspannung

Überprüfen Sie vor der Inbetriebnahme, ob die Nennspannung des Geräts mit der ortsüblichen Netzspannung übereinstimmt.

Europa-Modell (PX-E850E)	230 V Wechselspannung, 50 Hz
Großbritannien-Modell (PX-E850K)	230 V – 240 V Wechselspannung, 50 Hz
Modelle für andere Staaten (PX-E850H, HE)	110 V – 127 V oder 220 V – 240 V Wechselspannung, einstellbar, 50/60 Hz

Sicherheit

- Ziehen Sie den Netzstecker, wenn das Gerät für längere Zeit nicht verwendet werden soll.
- Zum Ziehen des Netzsteckers immer am Stecker selbst fassen, niemals am Kabel ziehen.

Reinigung

- Vor dem Abspielen einer Schallplatte die Nadel mit einer weichen Bürste von hinten nach vorne reinigen. Die Nadel darf niemals mit dem Finger berührt werden. Bei Verwendung einer Reinigungsflüssigkeit muß darauf geachtet werden, daß die Nadel nicht zu naß wird.
- Das Gehäuse und die Staubschutzhaube regelmäßig mit einem weichen, trockenen Tuch reinigen. Eine milde Reinigungslösung kann verwendet werden, aber niemals scharfe Reinigungsmittel, da dadurch das Gehäuse beschädigt werden kann.

Auswechseln der Nadel

Die Nadel muß nach etwa 400 Betriebsstunden ausgewechselt werden. Die Ersatznadel AN-11 erhalten Sie bei Ihrem AIWA-Fachhändler. Die Nadel muß vorsichtig gehandhabt werden.

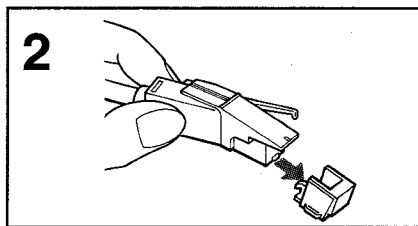

Précautions

Installation

Eviter de placer la platine tourne-disque:

- Sur des endroits inclinés ou soumis à des vibrations
- Près d'appareils électroménagers tels qu'un téléviseur, un sèche-cheveux ou une lampe fluorescente
- Aux endroits exposés au soleil, à des températures extrêmes, à la poussière et à beaucoup d'humidité

Tension de fonctionnement

Avant d'utiliser l'appareil, vérifier si sa tension nominale correspond à la tension locale.

Modèle pour l'Europe continentale (PX-E850E)	Secteur de 230 V, 50 Hz
Modèle pour le Royaume-Uni (PX-E850K)	Secteur de 230 V – 240 V, 50 Hz
Modèles pour les autres pays (PX-E850H, HE)	Secteur réglable de 110 V – 127 V, 220 V – 240 V, 50/60 Hz

Sécurité

- Débrancher l'appareil lorsqu'il ne doit pas être utilisé pendant longtemps.
- Lorsque l'on déconnecte l'appareil, débrancher le cordon en le tenant par la fiche et ne pas tirer sur le cordon lui-même.

Nettoyage

- Avant de jouer un disque, nettoyer la pointe de lecture avec une brosse douce, de l'arrière vers l'avant. Ne pas toucher la pointe de lecture avec les doigts. Lorsque l'on utilise un produit de nettoyage de pointe de lecture liquide, faire attention à ne pas trop humidifier la pointe de lecture.
- Nettoyer périodiquement le coffret et le couvercle anti-poussière avec un tissu sec et doux. Une solution de détergent doux peut être utilisée, mais ne jamais utiliser de solvants forts sous peine d'endommager la surface.

Remplacement de la pointe de lecture

Remplacer la pointe de lecture après approximativement 400 heures d'utilisation. Une pointe de lecture de remplacement AN-11 est disponible chez votre revendeur AIWA. Manipuler cette pointe de lecture délicate avec soin.

Precauciones

Relacionadas con la instalación

Evite colocar el giradiscos:

- Sobre sitios inclinados o con vibraciones
- Sobre aparatos eléctricos tales como televisores, secadores de pelo o lámparas fluorescentes
- En sitios con sol, con temperaturas extremadamente frías o calientes, con mucho polvo o humedad

Relacionadas con la alimentación

Antes de emplear la unidad, compruebe si la tensión de alimentación de la misma coincide con la de la red local.

Modelo para Europa continental (PX-E850E)	230 V CA, 50 Hz
Modelo para el Reino Unido (PX-E850K)	230 V – 240 V CA, 50 Hz
Modelos para otros países (PX-E850H, HE)	110 V – 127 V y 220 V – 240 V CA, seleccionable, 50/60 Hz

Relacionadas con la seguridad

- Desenchufe el aparato cuando no lo vaya a utilizar durante mucho tiempo.
- Cuando desconecte el aparato, tire del enchufe y no del cable.

Relacionadas con la limpieza

- Antes de reproducir un disco, limpie la aguja con un cepillo suave desde la parte posterior a la anterior. No toque la aguja con el dedo. Cuando use limpiadores de agujas, asegúrese de no mojar demasiado la aguja.
- Limpie periódicamente el mueble y la tapa guardapolvo con un paño seco y suave. Puede usarse una solución de detergente suave, pero no debe usar nunca detergentes fuertes ya que podrían dañar el acabado de la superficie.

Cambio de la aguja

Cambie la aguja aproximadamente cada 400 horas de uso. Su concesionario AIWA dispone de agujas de repuesto AN-11. Manipúlela con cuidado ya que es muy delicada.

Precauzioni

Per l'installazione

Evitare di porre il giradischi:

- Su superfici in pendenza, o soggette a vibrazioni
- Vicino ad apparecchi elettrici, quali televisori, asciugacapelli o lampade fluorescenti
- In luoghi direttamente esposti al sole, molto caldi, molto freddi, polverosi o molto umidi

Tensione operativa

Prima dell'uso, controllare che la tensione nominale dell'apparecchio corrisponda alla tensione della rete di alimentazione locale.

Modello per l'Europa (PX-E850E)	230 V CA, 50 Hz
Modello per il Regno Unito (PX-E850K)	230 V – 240 V CA, 50 Hz
Modelli per gli altri paesi (PX-E850H, HE)	110 V – 127 V CA, 220 V – 240 V CA selezionabile, 50/60 Hz

Per la sicurezza

- Staccarlo dalla presa di corrente quando non si intende l'apparecchio per un lungo periodo di tempo.
- Per staccare il cavo di alimentazione, tirarlo afferrandolo per la spina. Non tirare mai il cavo stesso.

Per la pulizia

- Prima di riprodurre un disco, pulire la puntina con una spazzola morbida dall'indietro verso l'avanti. Non toccare la puntina con le dita. Se si utilizza un qualche fluido per la pulizia della puntina, fare attenzione a non inumidire eccessivamente la puntina.
- Pulire periodicamente il mobiletto ed il coperchio antipolvere con un panno asciutto e morbido. Si può anche far uso di una blanda soluzione detergente, ma evitare assolutamente l'uso di solventi forti che potrebbero danneggiare la superficie.

Sostituzione della puntina

Sostituire la puntina dopo circa 400 ore di uso. Le puntine di ricambio AN-11 sono disponibili presso i rivenditori AIWA. La puntina deve essere trattata con cura.

使用前須知事項

擺置

請勿把本機放在下列地方：

- 傾斜或易受震動之處
- 靠近電氣產品，如電視、吹風機、或螢光燈等物之處
- 易受陽光直射、極其寒冷或高溫、灰塵多或潮濕之處

操作電壓

使用以前，請先查看本機電壓是否適合貴地電壓強度。

歐洲機型 (PX-E850E)	230伏交流電, 50赫
英國機型 (PX-E850K)	230伏~240伏交流電, 50赫
其他地區機型 (PX-E850H, HE)	110伏~127伏交流電, 220伏~240伏交流電, 可調整, 50/60赫

安全

- 若您打算長期不使用本機時，請拔下電源線。
- 拔取電線時，請拿住插頭拔出，切勿拖拉電線本身。

清潔

- 播放唱片以前，請以一柔軟刷子由唱針頭部向針尖之處刷擦。不可以手指觸摸針尖之處。若使用液體唱針清拭液時，注意不可使唱針沾液過多。
- 機體外殼及防塵蓋請以一柔軟乾布定期擦拭。或稍微沾浸中性清洗劑擦拭亦可，但切勿使用強烈溶劑以免減失機表光澤。

換針

請在每使用過400小時以後換一次唱針。唱針請使用AIWA AN-11，可向AIWA經銷店購得。交換時務必謹慎進行以免折損。

Preparations

Vorbereitungen

Préparatifs

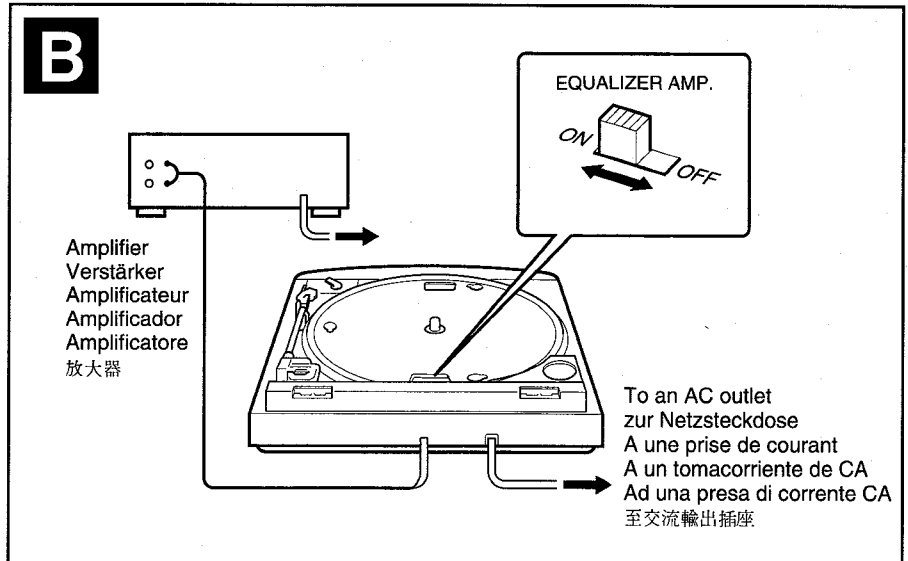
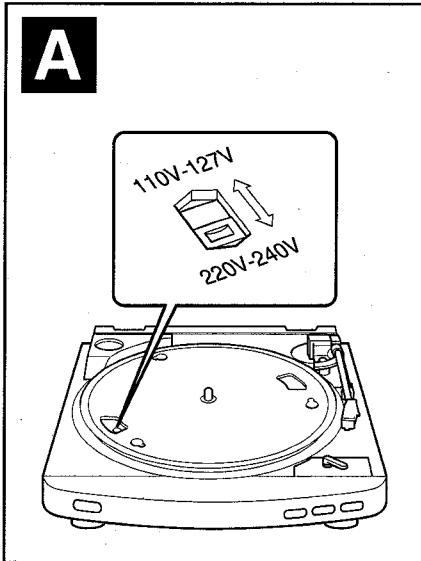

Voltage Selector for H and HE models **A**

This unit has been preset for 220 – 240 V AC. If the preset voltage dose not match your local voltage, set the voltage selector to 110 – 127 V AC.

Wiring the (phono) EQUALIZER AMP. Selector **B**

When you connect this unit to the AIWA MIDI system * or a main system other than the AIWA MIDI system, set the (phono) EQUALIZER AMP. selector as follows:

Position of EQUALIZER AMP. selector	Connected jack of amplifier
ON	VIDEO/VCR/AUX
OFF	PHONO
ON	* AIWA MIDI

Note
If the sound heard is too low when the unit is connected to PHONO jack, set the (phono) EQUALIZER AMP. selector to ON.

Note on connections
Connect the red plug to the right-channel jack (R), and the white plug to the left-channel jack (L).

Turntable Assembly **C**

- Hold the ribbon tape which is attached to the belt and loop the belt over the motor pulley. Be sure it does not twist.
 - (A) Ribbon tape
 - (B) Turntable belt
 - (C) Motor pulley
- Pull the ribbon tape out of the turntable belt.
- Place the mat on top of the platter.
- The dust cover can be attached and detached. To detach it, simply lift it up as shown in the figure.

Netzspannungswähler (für Modelle H und HE) **A**

Das Gerät wurde werkseitig auf 220 – 240 V voreingestellt. Falls diese Einstellung nicht mit der örtlichen Netzspannung übereinstimmt, den Wähler auf 110 – 127 V.

Schaltung des Phono-Entzerrer-Verstärker-Wählers (EQUALIZER AMP.) **B**

Beim Anschluß dieses Geräts an das AIWA MIDI-System* oder eine andere Anlage wird der EQUALIZER AMP. -Wähler folgendermaßen eingestellt:

Einstellung des EQUALIZER AMP.-Wählers	Anschlußbuchse des Verstärkers
ON	VIDEO/VCR/AUX
OFF	PHONO
ON	* AIWA MIDI

Hinweis
Wenn der Ton bei Anschluß an die PHONO-Buchse zu laut ist, den EQUALIZER AMP. -Wähler auf ON stellen.

Anschlußhinweis
Den roten Stecker an die Buchse für den rechten Kanal (R) anschließen, und den weißen an die Buchse für den linken Kanal (L).

Plattenspieler-Montage **C**

- An dem am Antriebsriemen angebrachten Band ziehen und den Riemen um die Antriebsscheibe des Motors legen. Darauf achten, daß der Riemen nicht verdreht ist.
 - (A) Band
 - (B) Antriebsriemen
 - (C) Riemenscheibe
- Das Band vom Antriebsriemen abziehen.
- Die Matte auf den Plattenteller legen.
- Die Abdeckhaube kann leicht angebracht und abgenommen werden. Zum Abnehmen die Haube gemäß der Abbildung einfach nach oben ziehen.

Sélecteur de tension pour les modèles H et HE **A**

Cet appareil a été pré réglé pour une tension secteur de 220 – 240 V. Si la tension pré réglée ne correspond pas à celle du secteur local, régler le sélecteur de tension sur 110 – 127 V.

Disposition du sélecteur de l'amplificateur égaliseur (phono) **B**

Si vous raccordez cet appareil au système AIWA MIDI* ou à un système principal autre que le système AIWA MIDI, régler le sélecteur EQUALIZER AMP. (phono) comme suit:

Position du sélecteur EQUALIZER AMP.	Prise raccordée de l'amplificateur
ON	VIDEO/VCR/AUX
OFF	PHONO
ON	* AIWA MIDI

Remarque
Si le son entendu est trop bas lorsque l'appareil est raccordé à la prise PHONO, régler le sélecteur EQUALIZER AMP. (phono) sur ON.

Remarque sur les connexions
Raccorder la fiche rouge à la prise du canal droit (R), et la fiche blanche au canal gauche (L).

Montage de la platine tourne-disque **C**

- Tenir le ruban fixé à la courroie et faire passer la courroie sur l'axe du moteur. Faire attention à ce qu'elle ne soit pas tordue.
 - (A) Ruban
 - (B) Courroie de la platine tourne-disque
 - (C) Axe du moteur
- Enlever le ruban de la courroie de la platine tourne-disque.
- Placer le couvre-plateau sur le plateau.
- Le couvercle peut être laissé en place ou enlevé. Pour l'enlever, il suffit de le soulever comme indiqué sur l'illustration.

C

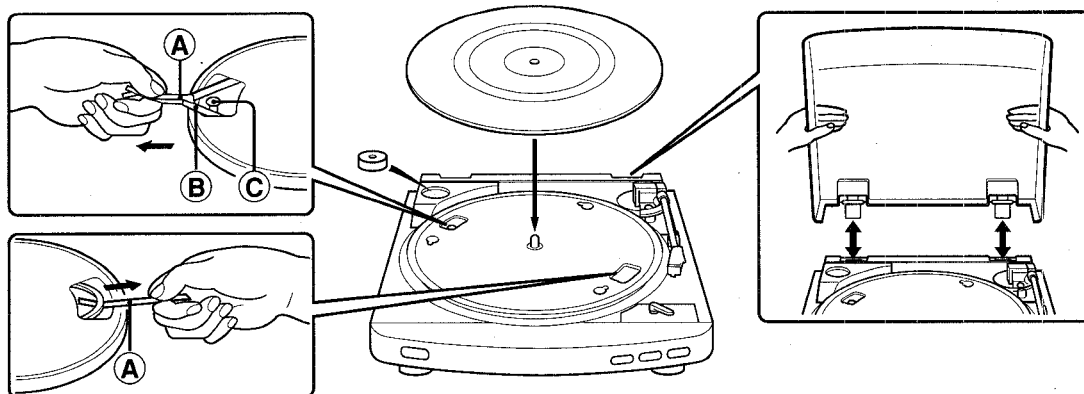

Selector de tensión para los modelos H y HE

A

Esta unidad ha sido preajustada para 220 – 240 V CA.

Si la tensión preajustada no coincide con la de la red local, ponga el selector de tensión en 110 – 127 V CA.

Ajuste del selector de amplificador ecualizador (fono)

B

Cuando conecte esta unidad al sistema MIDI AIWA* o a un sistema principal que no sea MIDI AIWA, ajuste el selector EQUALIZER AMP. (fono) de la forma siguiente:

Posición del selector EQUALIZER AMP.	Toma conectada del amplificador
ON	VIDEO/VCR/AUX
OFF	PHONO
ON	*AIWA MIDI

Nota

Si el sonido se oye demasiado bajo cuando haya conectado la unidad a la toma PHONO, ponga el selector EQUALIZER AMP. (fono) en ON.

Notas sobre las conexiones

Conecte la clavija roja a la toma para el canal derecho (R), y la blanca a la toma para el canal izquierdo (L).

Montaje del giradiscos

C

- Sujete la cinta que está fijada a la correa y pase ésta alrededor de la pulea del motor. Cercíorese de que no quede retorcida.
 - Cinta
 - Correa del plato giradiscos
 - Pulea del motor
- Tire de la cinta hacia afuera de la correa del plato giradiscos
- Coloque la esterilla sobre el plato giradiscos.
- La tapa guardapolvo es desmontable. Para quitarla, levántela simplemente como se muestra en la figura.

Selettore di tensione per i modelli H e HE

A

Questo apparecchio è stato preregolato per funzionare a 220 – 240 V CA.

Se la tensione operativa preregolata non corrisponde a quella della rete di alimentazione locale, regolare il selettore di tensione su 110 – 127 V CA.

Regolazione del selettore dell'amplificatore equalizzatore (fono)

B

Cuando si collega questo apparecchio al sistema MIDI AIWA* o ad un sistema principal diverso dal sistema MIDI AIWA, regolare il selettore EQUALIZER AMP. (fono) nel modo seguente:

Posizione del selettore EQUALIZER AMP.	Presca collegata dell'amplificatore
ON	VIDEO/VCR/AUX
OFF	PHONO
ON	*AIWA MIDI

Nota

Se il suono risulta troppo basso quando l'apparecchio è collegato alla presa PHONO, regolare il selettore EQUALIZER AMP. (fono) su ON.

Nota sui collegamenti

Collegare la spina rossa alla presa del canale destro (R) e la spina bianca alla presa del canale sinistro (L).

Montaggio del giradischi

C

- Trattenere il nastro attaccato alla cinghia ed avvolgere la cinghia sopra la puleggia del motore. Assicurarsi che non si attorcigli.
 - Nastro
 - Cinghia del giradischi
 - Puleggia del motore
- Tirare via il nastro dalla cinghia del giradischi.
- Collocare il tappetino sul piatto.
- Il coperchio antipolvere è amovibile. Per toglierlo, sollevarlo semplicemente come mostrato nella figura.

H機型及 HE 機型用電壓選擇器

A

本機預調為可在 220~240V 之電壓系統下使用之狀態。

若貴地之電壓系統與本機預調的電壓不同，請將電壓選擇器調到 110~127V, AC 位置。

均衡放大器之接線(唱機)

B

當您將本機與 AIWA MIDI* 系統或其他主機系統相連接時，

請按下表設定 EQUALIZER AMP. (唱機) 選擇器：

EQUALIZER AMP. 選擇器的位置	相連接的放大器插孔
ON	VIDEO/VCR/AUX
OFF	PHONO
ON	*AIWA MIDI

註

若本機與 PHONO 插孔相連接時，聲音太低，請將 EQUALIZER AMP. 選擇器調到 ON 處。

連接之注意事項

紅色插頭與右聲道插孔 (R) 相連接，白色插頭與左聲道插孔 (L) 相連接。

唱盤組件

C

- 抓握皮帶上的帶條，並將皮帶套在馬達滑輪上。注意不要使其捲纏。
 - 皮帶上的帶條
 - 轉盤皮帶
 - 馬達滑輪
- 將帶條由轉盤皮帶上拉出。
- 將紙型放在唱盤上。
- 防塵罩可裝上亦可取下。如圖所示，將其向上一提，即可取下。

Automatic Play

Automatische Wiedergabe

Lecture automatique

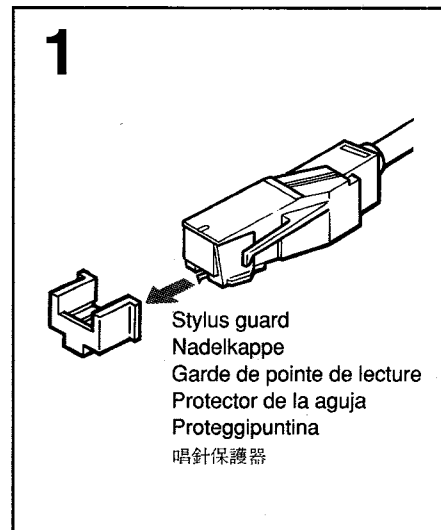
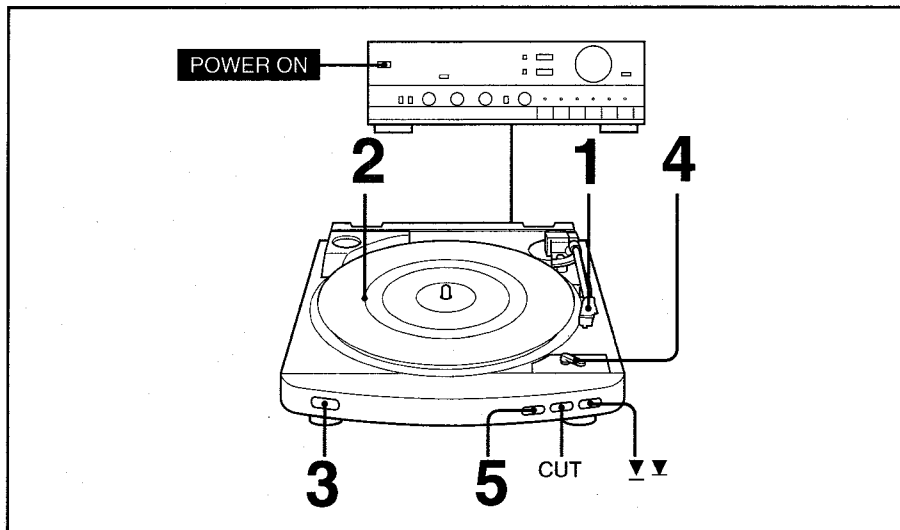

Operate the unit according to steps 1 to 5.

- 1 Unlock the attachment for the tonearm and detach the stylus guard.
- 2 Place a record on the turntable.
For a 17 cm record, use the supplied 45 rpm adaptor.
- 3 Choose the rotating speed.
- 4 Choose the size of the record.
- 5 Press START to begin play.

When the record has finished playing

When the tonearm reaches the end of the record, it will automatically return to the arm rest.

To lift the stylus during play

Press **▼▼**.

To stop during play

Press CUT.

Note

If you move the tonearm close to the center while the turntable is rotating, the tonearm may return to the armrest. Do not resist this movement, as this may damage the automatic return mechanism.

If the tonearm does not return to the armrest during initial operation, press CUT. After this, the tonearm automatically returns to the armrest.

Manual Play

1. After step 4 above, press **▼▼**.
2. Move the tonearm to the track which is to be heard.
The turntable will now start rotating.
3. Press **▼▼**.
The tonearm will now lower onto the record and play will start.

Das Gerät gemäß Schritten 1 bis 5.

- 1 Lösen Sie die Tonarmarretierung, und nehmen Sie den Nadelschutz ab.
- 2 Legen Sie eine Schallplatte auf.
Verwenden Sie im Falle einer 17-cm-Platte den mitgelieferten 45-Upm-Adapter.
- 3 Wählen Sie die Drehzahl.
- 4 Wählen Sie die Schallplattengröße.
- 5 Drücken Sie START, um die Schallplatte abzuspielen.

Bei Beendigung der Schallplatten-Wiedergabe

Wenn der Tonarm das Ende der Schallplatte erreicht, kehrt er automatisch zur Tonarmauflage zurück.

Anheben der Nadel während der Wiedergabe

▼▼ drücken.

Stoppen während der Wiedergabe

Cut drücken.

Hinweis

Wenn der Tonarm zu weit zur Mitte bewegt wird, während sich der Plattenteller dreht, ist es möglich, daß er zur Tonarmauflage zurückkehrt. Diese Bewegung darf nicht behindert werden, weil dadurch der Mechanismus für die automatische Tonarmrückführung beschädigt werden kann.

Wenn der Tonarm bei der ersten Verwendung nicht zur Tonarmauflage zurückkehrt, die CUT-Taste drücken. Danach kehrt der Tonarm automatisch zur Tonarmauflage zurück.

Manuelle Wiedergabe

1. Nach obigem Schritt 4, **▼▼** drücken.
2. Den Tonarm über den Titel bringen, der wiedergegeben werden soll.
Der Plattenteller beginnt nun sich zu drehen.
3. Drücken Sie **▼▼**.
Der Tonarm senkt sich dann auf die Platte, und die Wiedergabe startet.

Exploiter l'appareil en suivant les étapes 1 à 5.

- 1 Débloquer la fixation du bras de lecture et détacher la garde de la pointe.
- 2 Placer un disque sur le tourne-disque.
Pour un disque de 17 cm, utiliser l'adaptateur de 45 tours fourni.
- 3 Choisir la vitesse de rotation.
- 4 Choisir la dimension du disque.
- 5 Appuyer sur START pour commencer la lecture.

Lorsque le disque est terminé

Lorsque le bras de lecture atteint la fin du disque, il revient automatiquement sur son support.

Pour relever la pointe de lecture pendant la reproduction

Appuyer sur **▼▼**.

Pour arrêter la reproduction en cours

Appuyer sur CUT.

Remarque

Si l'on déplace le bras de lecture à proximité du centre alors que la platine tourne-disque est en train de tourner, le bras de lecture peut retourner sur son support. Ne pas résister à ce mouvement car cela pourrait endommager le mécanisme de retour automatique.

Si le bras de lecture ne revient pas sur le support de bras de lecture pendant l'opération initiale, appuyer sur la touche CUT. Ensuite le bras de lecture revient automatiquement sur son support.

Lecture Manuelle

1. Après l'étape 4 ci-dessus, appuyer sur **▼▼**.
2. Placer le bras de lecture au-dessus de la piste à écouter. Le plateau commence à tourner.
3. Appuyer sur **▼▼**.
Le bras de lecture s'abaisse sur le disque et la lecture commence.

Reproducción automática

Riproduzione automatica

自動播唱

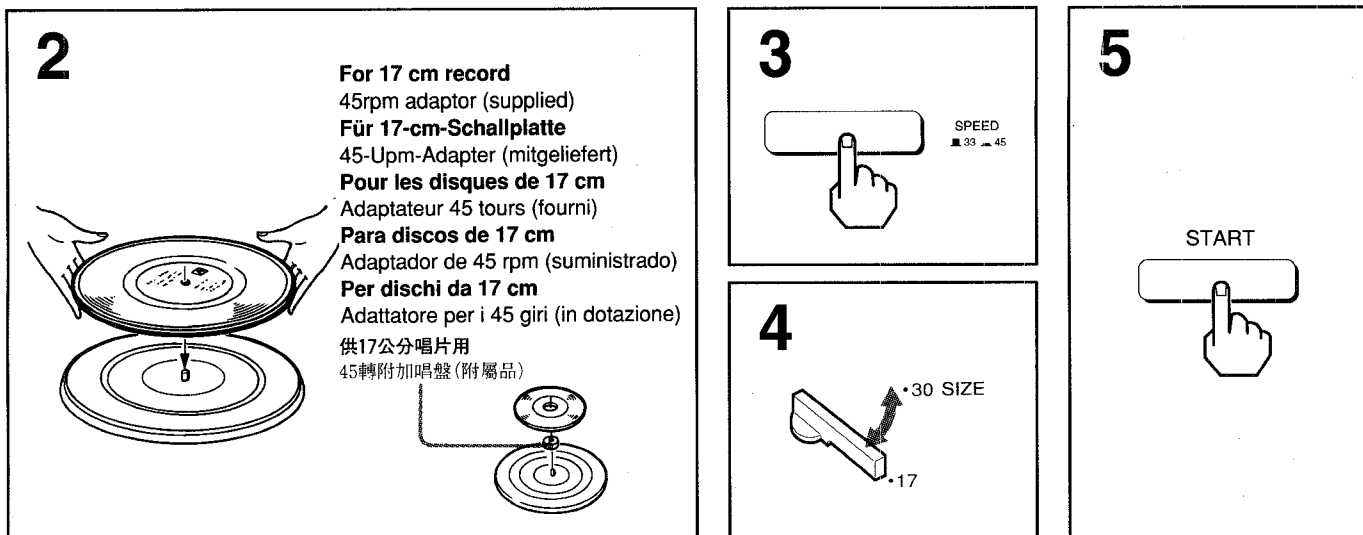

Ponga en funcionamiento la unidad de acuerdo con los pasos 1 a 5.

- 1 Desbloquee el enganche del brazo fonocaptor y quite el protector de la aguja.
- 2 Coloque un disco sobre el plato giradiscos. Para discos de 17 cm, utilice el adaptador de 45 rpm suministrado.
- 3 Elija la velocidad de rotación.
- 4 Elija el tamaño del disco.
- 5 Presione START para iniciar la reproducción.

Cuando se haya terminado la reproducción del disco

Cuando el brazo fonocaptor llegue al final del disco, volverá automáticamente a su estribo.

Para elevar al aguja durante la reproducción

Presione ▼▼.

Para dejar de reproducir

Presione CUT.

Nota

Si mueve el brazo fonocaptor hasta cerca del centro mientras esté girando el plato, el brazo volverá al estribo. No fuerce el brazo cuando haga este movimiento porque se podría dañar el mecanismo de retorno automático.

Si el brazo fonocaptor no vuelve al estribo durante la operación inicial, presione el botón CUT. Después de hacerlo, el brazo volverá automáticamente al estribo.

Reproducción manual

1. Después del paso 4, presione ▼▼.
2. Mueva el brazo fonocaptor hasta la canción que desee escuchar. El plato comenzará a girar.
3. Presione ▼▼. El brazo fonocaptor descenderá sobre el disco y se iniciará la reproducción.

Procedere secondo i punti da 1 a 5.

- 1 Sbloccare il morsetto del braccio e staccare il proteggistina.
- 2 Collocare un disco sul piatto. Per dischi da 17 cm, usare l'adattatore in dotazione per 45 giri.
- 3 Scegliere la velocità di rotazione.
- 4 Selezionare le dimensioni del disco.
- 5 Premere START per avviare la riproduzione.

Al termine della riproduzione del disco

Quando il braccio giunge alla fine del disco, ritorna poi automaticamente sull'appoggio.

Sollevamento della puntina durante la riproduzione

Premere ▼▼.

Arresto durante la riproduzione

Premere CUT.

Nota

Se si tenta di spostare il braccio più verso il centro mentre il piatto giradischi è in movimento, il braccio potrebbe invece ritornare sulla posizione di riposo. Evitare di forzare questo movimento, perché ciò potrebbe danneggiare il meccanismo di ritorno automatico.

Se il braccio non ritorna sull'appoggio nel corso del funzionamento iniziale, premere il tasto CUT. Il braccio ritornerà automaticamente sull'appoggio.

Riproduzione manuale

1. Dopo il punto 4 sopra, premere ▼▼.
2. Spostare il braccio in corrispondenza del brano che si desidera ascoltare. Il piatto giradischi comincia a girare.
3. Premere ▼▼. Il braccio si abbassa sul disco e la riproduzione del brano ha inizio.

第 1 至第 5 步驟操作本機。

- 1 拆下固定唱臂用的附件，取下唱針保護器。
- 2 將一張唱片放在唱盤上。
若是17cm的唱片，請使用附屬的45轉附加唱盤配用器。
- 3 選擇旋轉速度。
- 4 選擇唱片的大小類型。
- 5 按壓 START 以開始放音。

唱片播完以後

唱臂在走到唱片盡頭時，將自動移回唱臂架擱放。

若要在播放之中提昇唱針

按壓 ▼▼ 按鈕。

若要停止播放

按壓 CUT 按鈕。

註

若在唱盤旋轉之中，把唱臂移近轉盤中心，唱臂將自動回到唱臂擱架上。此時不可強加阻礙唱臂動作，否則將使自動回位機能發生故障。又，在基本操作之中，若唱臂不能自動歸回唱臂架，按壓 CUT 按鈕。則唱臂將自動移回擱架。

手動播放

1. 在做完上述第 4 項操作以後，按壓 ▼▼ 按鈕。
2. 把唱臂移至要收聽的歌曲之唱溝上方。唱盤將開始旋轉。
3. 按壓 ▼▼ 按鈕。唱臂降至唱片上，播唱即行開始。

Specifications

Motor DC servo motor
 Drive system Belt drive
 Speed 33-1/3 rpm, 45 rpm
 Wow & flutter 0.25% (WRMS)
 S/N ratio 45 dB (DIN-B)
 Cartridge type VM type
 Stylus AIWA AN-11
 Output level 200 mV (2.5 mV/sw. OFF)
 Dimensions Approx. 360 × 97 × 358 mm (w/h/d) (14¹/₄ × 3⁷/₈ × 14¹/₈ in.)
 Weight Approx. 2.4 kg net (5.28 lb)
 Power requirement

European model (PX-E850E)	230 V AC, 50 Hz
U.K. model (PX-E850K)	230 V - 240 V AC, 50 Hz
Models for other countries (PX-E850H, HE)	110 V - 127 V AC, 220 V - 240 V AC selectable, 50/60 Hz

Power consumption 3 watts
 Accessory supplied 45rpm adaptor

Design and specifications subject to change without notice.

Technische Daten

Motor Gleichstrom-Servomotor
 Antriebssystem Riemenantrieb
 Drehzahlen 33 1/3 Upm, 45 Upm
 Gleitlaufschwankungen 0,25% (WRMS)
 Signal-Rauschabstand 45 dB (DIN-B)
 Tonabnehmer VM
 Nadel AIWA AN-11
 Ausgangspegel 200 mV (2,5 mV/Schalter auf OFF)
 Abmessungen ca. 360 × 97 × 358 mm (B/H/T)
 Gewicht ca. 2,4 kg netto
 Stromversorgung

Europa-Modell (PX-E850E)	230 V Wechselspannung, 50 Hz
Großbritannien-Modell (PX-E850K)	230 V - 240 V Wechselspannung, 50 Hz
Modelle für andere Staaten (PX-E850H, HE)	110 V - 127 V oder 220 V - 240 V Wechselspannung, einstellbar, 50/60 Hz

Leistungsaufnahme 3 Watt
 Mitgeliefertes Zubehör Adapter für Schallplatten mit 45 Upm

Technische Änderungen ohne vorherige Bekanntgabe vorbehalten.

Fiche technique

Moteur Moteur servo CC
 Système d'entraînement Entraînement par courroie
 Vitesse 33-1/3 t/mn, 45 t/mn
 Pleurage et scintillement 0,25% (eff.)
 Rapport signal sur bruit 45 dB (DIN-B)
 Type de cellule Type VM
 Pointe de lecture AIWA AN-11
 Niveau de sortie 200 mV (2,5 mV/sélecteur OFF)
 Dimensions Environ 360 × 97 × 358 mm (l/h/p)
 Poids Environ 2,4 kg net
 Alimentation

Modèle pour l'Europe continentale (PX-E850E)	Secteur de 230 V, 50 Hz
Modèle pour le Royaume-Uni (PX-E850K)	Secteur de 230 V - 240 V, 50 Hz
Modèles pour les autres pays (PX-E850H, HE)	Secteur réglable de 110 V - 127 V, 220 V - 240 V, 50/60 Hz

Consommation 3 watts
 Accessoire fourni Adaptateur 45 t/mn

Conception et caractéristiques sujettes à modifications sans préavis.

Especificaciones

Motor Servomotor de CC
 Sistema de impulsión Por correa
 Velocidades 33-1/3 rpm, 45 rpm
 Fluctuación y trémolo 0,25% (ponderación eficaz)
 Relación señal/ruido 45 dB (DIN-B)
 Tipo de cápsula Tipo VM
 Aguja AIWA AN-11
 Nivel de salida 200 mV (2.5 mV/interruptor en OFF)
 Dimensiones Aprox. 360 × 97 × 358 mm (an/al/pr)
 Peso Aprox. 2,4 kg neto
 Alimentación

Modelo para Europa continental (PX-E850E)	230 V CA, 50 Hz
Modelo para el Reino Unido (PX-E850K)	230 V - 240 V CA, 50 Hz
Modelos para otros países (PX-E850H, HE)	110 V - 127 V y 220 V - 240 V CA, seleccionable, 50/60 Hz

Consumo 3 vatios
 Accesorios suministrados Adaptador para 45 rpm

El diseño y las especificaciones están sujetos a cambios sin previo aviso.

Caratteristiche tecniche

Motore Servo motore a CC
 Sistema di trascinamento A cinghia
 Velocità 33 giri e 1/3, 45 giri
 Wow e flutter 0,25% (WRMS)
 Rapporto segnale/rumore 45 dB (DIN-B)
 Tipo di cartuccia Tipo VM
 Puntina AIWA AN-11
 Livello di uscita 200 mV (2,5 mV/int. disattivato (OFF))
 Dimensioni Circa 360 × 97 × 358 mm (l/a/p)
 Peso Circa 2,4 kg netti
 Alimentazione

Modello per l'Europa (PX-E850E)	230 V CA, 50 Hz
Modello per il Regno Unito (PX-E850K)	230 V - 240 V CA, 50 Hz
Modelli per gli altri paesi (PX-E850H, HE)	110 V - 127 V CA, 220 V - 240 V CA selezionabile, 50/60 Hz

Consumo 3 watt
 Accessorio in dotazione Adattatore 45 giri

Disegno e caratteristiche tecniche soggetti a modifiche senza preavviso.

規格

馬達 直流伺服馬達
 驅動方式 傳帶驅動
 速度 每分鐘33-1/3轉或45轉
 幌抖率 0.25% (實效值)
 信/噪比 45dB (DIN-B)
 唱頭形式 VM型
 唱針 AIWA AN-11
 輸出電平 200毫伏 (2.5mV/RW, OFF)
 尺寸 約360×97×358公釐 (寬/高/深)
 重量 約2.4公斤淨重
 電源

歐洲機型 (PX-E850E)	230伏交流電, 50赫
英國機型 (PX-E850K)	230伏~240伏交流電, 50赫
其他地區機型 (PX-E850H, HE)	110伏~127伏交流電, 220伏~240伏交流電, 可調整, 50/60赫

消耗功率 3 瓦特
 附屬零件 45轉唱片固定器

本機設計及規格或有變更之處, 恕不另行通知。

AIWA CO., LTD.